

Ventilgestänge.

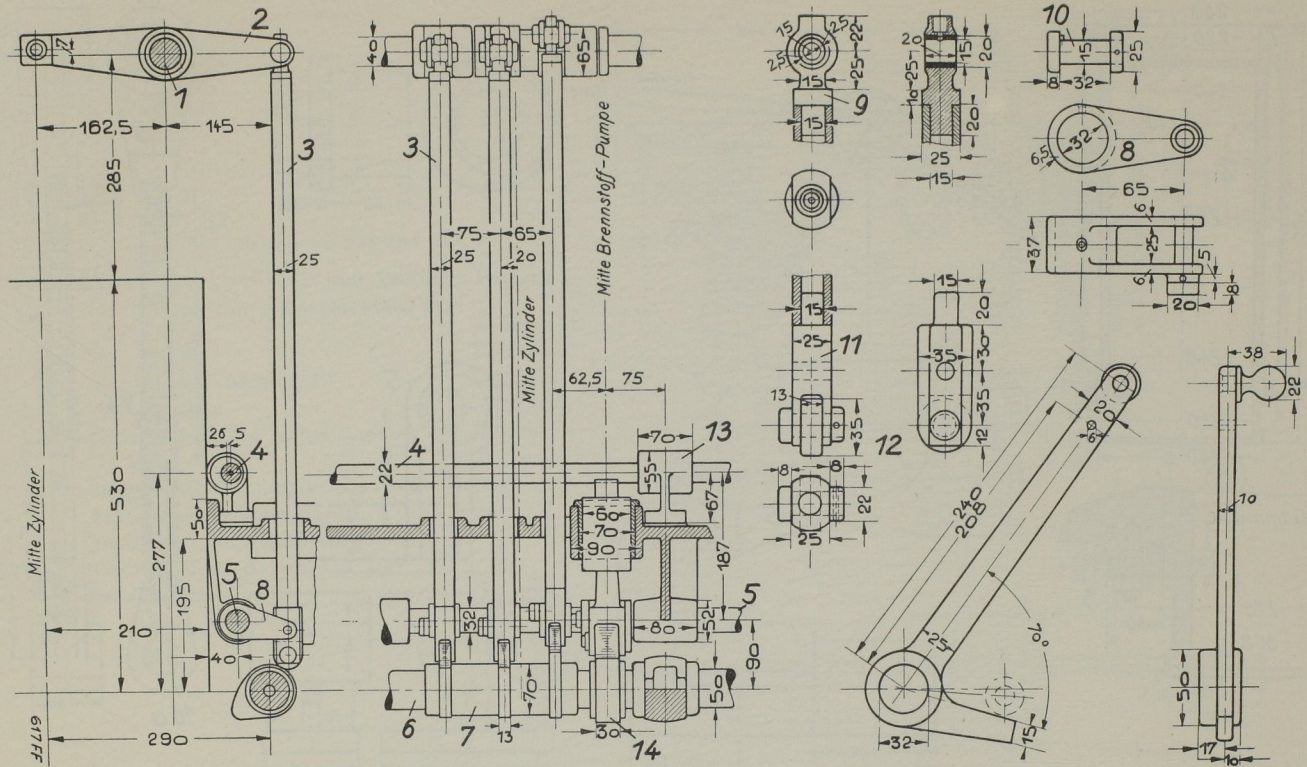

Stückliste. **1** 1 St. Ventilhebelwelle, Stahl. — **2** 3 St. Ventilhebel zum Einlaßventil, Stahl. — **3** 9 St. Stoßstangen, Stahl. — **4** 1 St. Exzenterwelle zur Pumpenregelung, Stahl. — **5** 1 St. Lenkerwelle, Stahl. — **6** 1 St. Steuerwelle, Stahl. — **7** 3 St. Steuernocken für Ein-, Aus- und Anlaßventil, Stahl. — **8** 9 St. Lenker für Ein-, Aus- und Anlaßventil, Temperguß. — **9** 9 St. Stoßstangenkopf mit Bronzebüchse, Stahl. — **10** 9 St. Bolzen zum Stoßstangenkopf **9**, Stahl. — **11** 9 St. Rollen und Lenkerführung der Stoßstange, Stahl. — **12** 9 St. Rollen zu **11**, Stahl. — **13** 3 St. Lager zur Exzenterwelle, Grauguß. — **14** 3 St. Brennstoffpumpenocken, Stahl.