

Aus- und Einlaßventil, Regleranordnung.

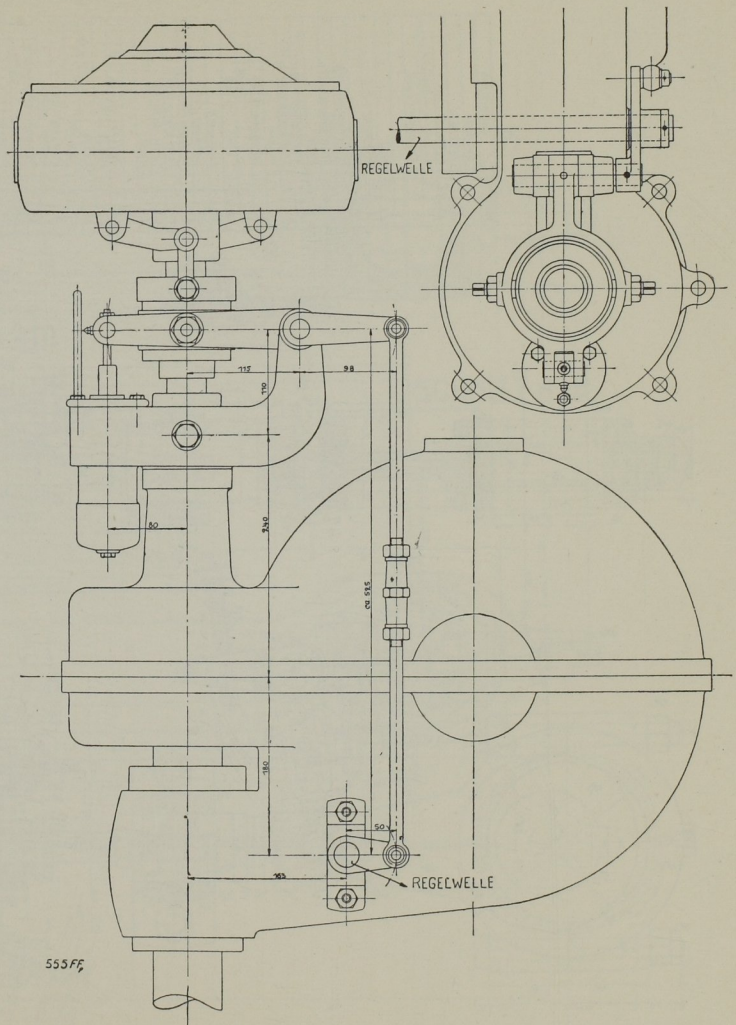
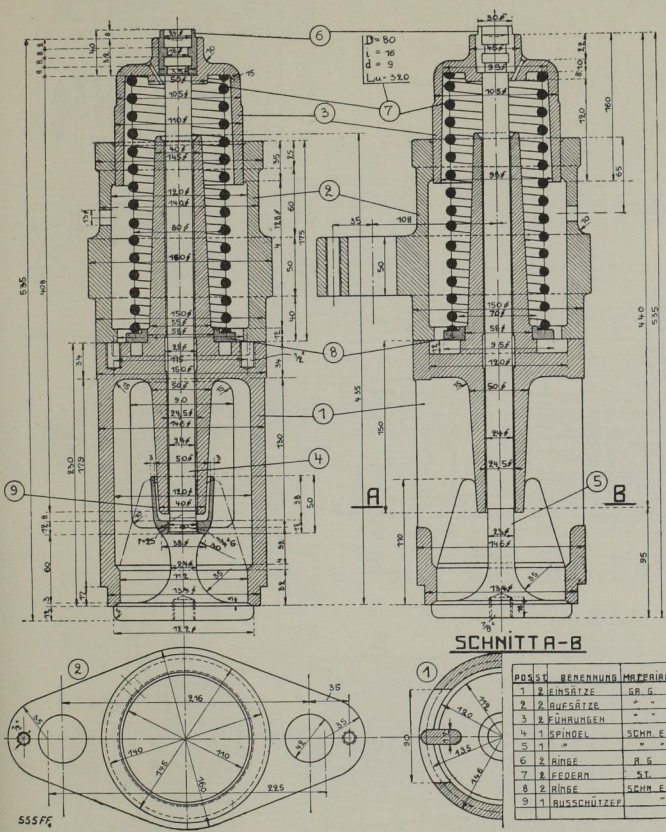

Bei dieser Größe wurde von einer Kühlung des Auslaßventiles abgesehen und nur zum Schutze der Spindel gegen Verbrennen eine Kappe 9 vorgesehen, vgl. auch D 86 in Band I.