

Rechtes Bogenstück des Mittelbaues (C)

Büften

Hebbel

Grillparzer

Friedr. Halm

Darunter Zwickelfiguren zu

Siegfrieds Tod:

Das goldene Vlies:

Sohn der Wildnis:

Siegfried und Kriemhild.

Jafon und Medea.

Ingomar und Parthenia.

An den Flügeln setzen sich je zu zweien die Zwickelfigurenpaare fort, ohne dafelbst zu Dichterbüften in Beziehung zu stehen. Diejenigen links gehören dem höheren Drama, diejenigen rechts dem Luftspiele an.

Vorderseite des linken Flügels (D)

Aeufserer Rifalit

Innerer Rifalit

Heinrich v. Kleift.

Otto Ludwig.

Zu

Zu

Käthchen von Heilbronn:

Makkabäer:

Graf Wetter von Strahl und Käthchen.

Judas Makkabäus und Lea.

Fig. 40.

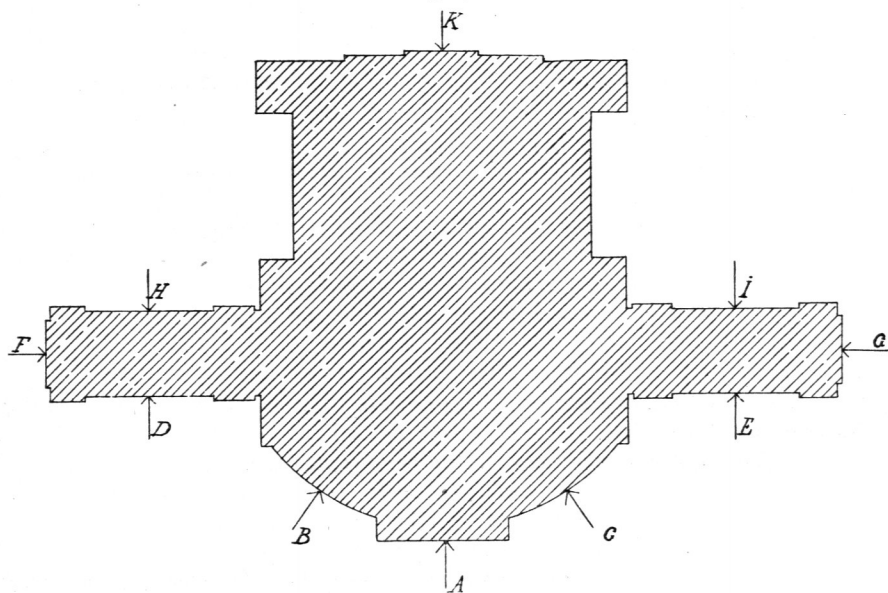

Blockplan des Neuen Hofburgtheaters zu Wien.

Vorderseite des rechten Flügels (E)

Innerer Rifalit

Aeufserer Rifalit

Kotzebue.

v. Bauernfeld.

Zu

Zu

Pachter Feldkümmel

Landfrieden:

und Indianer in England:

Kaifer Maximilian, Junker Robert

Pachter Feldkümmel. Gurli.

und Katharina.

Die Stirnseiten der Flügel — gegen die Teinfaltstraße und den Volksgarten hin — enthalten inmitten der beiderseits gestellten Nischengruppen folgende Darstellungen:

Fassade des linken Flügels (F)

Fassade des rechten Flügels (G)

Gozzi — Schiller.

Aug. Moreto. C. A. West.

Zu

Zu

Turandot:

Donna Diana:

Turandot und Kalaf.

Donna Diana und Perin.

Die Vorlagen an den hinteren Langseiten der Flügel, ebenso der mittlere Portalrifalit der Hinterfassade sind der antiken und der französischen Komödie