

durch einen besonderen Kopfhalter fest gehalten, der für jede Thiergattung besonders geformt ist und für den einzelnen Versuch am Kopfende des Tisches angeschraubt wird.

Dieser einfachsten Anordnung entspricht der Vivifications-Tisch in Straßburg, den wir in Fig. 297²⁹⁷⁾ mittheilen. Die Sicherheit der Fesselung wird in Berlin noch dadurch vermehrt, daß die Tischplatte mit zahlreichen Löchern durchbohrt ist, durch welche die Fesseln durchgezogen und die gefesselten Glieder der Thiere gerade an der Stelle der Bohrung fest gehalten werden können. Die Bohrungen haben nach Fig. 298 gestaltete Einfätze von hartem Holz. Kleinere Thiere, z. B. Meerfchweinchen und Kaninchen, werden auf lose Bretter gespannt, welche sodann auf gewöhnliche Tische aufgelegt werden.

Fig. 298.



Die Erzeugung einer künstlichen Athmung erreicht man vielfach durch Blasebälge, welche durch Maschinenkraft, wie oben erwähnt, in Betrieb gesetzt werden. Statt derselben kommen jedoch auch *Bunsen'sche* Wafferdruckpumpen vor (Berlin und Budapest), welche durch eine selbstthätige und beliebig zu regelnde Vorrichtung (von *Kronecker* in Berlin erfunden) ein der Athmung des betreffenden Thieres entsprechend regelmässig unterbrochenes Luftgebläse erzeugen. Dieses Gebläse kann an einer Stelle erzeugt und durch feste Rohrleitungen, bezw. Gummischläuche nach den verschiedenen Arbeitsstellen geleitet werden.

In Kiel hat man den Blasebalg fest mit dem Tisch verbunden (Fig. 299). Der auf Rollen stehende Tisch muß bei jeder Benutzung durch Haken am Boden fest gestellt und die Stufenscheibe am Untergestell

Fig. 299.

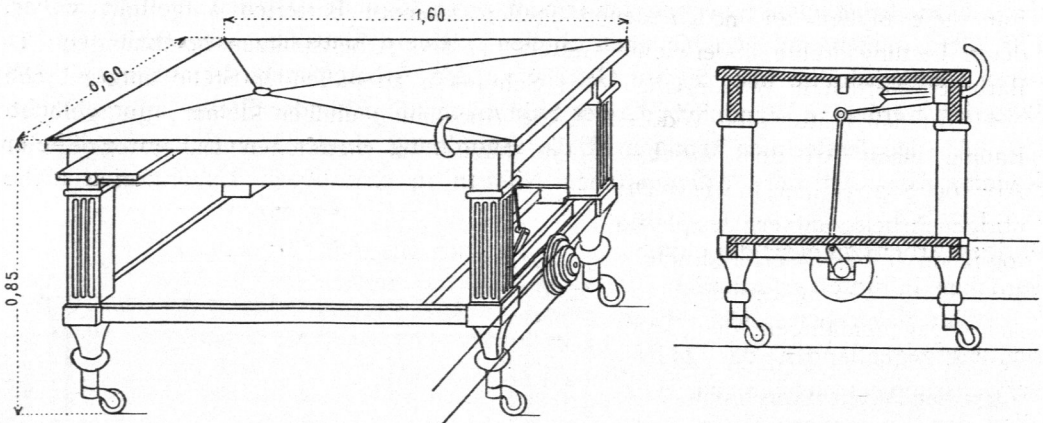

Vivifications-Tisch im physiologischen Institut der Universität zu Kiel.

durch Treibschnüre von der Hauptwellenleitung aus in Umdrehung veretzt werden. Durch Kurbel und Schubfange wird ein Blasebalg unmittelbar unter der Tischplatte in Bewegung gesetzt, dessen Gebläse durch ein Rohr seitlich über die Tischplatte und von dort durch einen Gummischlauch weiter dem Thiere zugeführt wird.

Zu den Nebenräumen der physiologisch-anatomischen Arbeitsäle gehört ein Raum für Gas-Analysen, in dem thierische Ausdünstungen, namentlich auch Athmungs-Producte, in ihre Bestandtheile zerlegt werden, ferner ein Injections-Raum zur Ausfüllung der Blutgefäße mit gefärbten Stoffen etc.

In engem Zusammenhange mit dem physiologisch-anatomischen Arbeitsaal steht das Operations-Zimmer, in welchem von dem Docenten oder seinen Assistenten Operationen an Thieren vorgenommen werden, um die Wirkungen derselben auf die betreffenden Organe zu beobachten. Die Operation findet in der Regel nur vor kleinem Zuhörerkreise statt; es genügt also ein gut beleuchtetes Zimmer mässiger Abmessungen, d. h. von etwa 35 bis 40^{qm} Grundfläche, in dessen Mitte der Operations-Tisch steht, welcher in seiner Einrichtung dem in Fig. 297 vorgeführten Tisch ähnlich zu gestalten ist.