

es. Das zweite Geschoß ist 3,60 m hoch und besteht aus 4 Baldachinen mit Figuren. Das oberste Geschoß ist quadratisch, die Seiten mit Maßwerk und Wimpergen geziert; es ist 2,40 m hoch. Ueber ihm entwickelte sich auf einem Schaft die Kreuzblume.

386.
Andere
Spitzsäulen.

Aus dem Anfang des XIX. Jahrhunderts ist, als ein früher Vorläufer der Restaurationsperiode

Fig. 37.

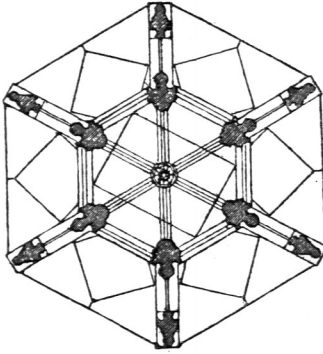

und daher noch weniger firtreu als die meisten Denkmäler dieser Zeit, das Nationaldenkmal auf dem Kreuzberg bei Berlin zu nennen, welches in

Fig. 39.

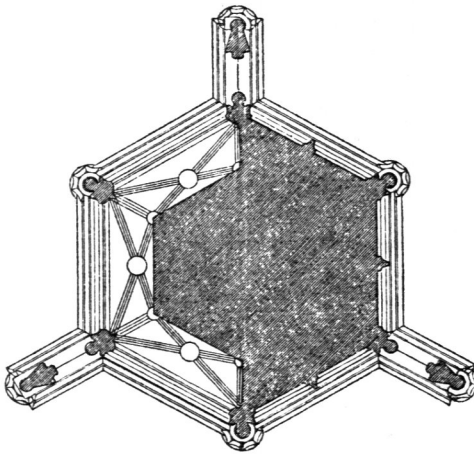
 $\frac{1}{50}$ w. Gr.

feiner heutigen Gestalt der bescheidene Niederschlag eines großen Gedankens ist, welchen *Schinkel* verwirklichen wollte, als ihm durch *Friedrich Wilhelm III.* der Auftrag erteilt wurde, zur Erinnerung an die Erhebung des deutschen Volkes vom Napoleonischen Joche und zum Andenken der siegreichen Befreiungskämpfe der Jahre 1813—15 ein Nationaldenkmal zu errichten. *Schinkel* hatte eine

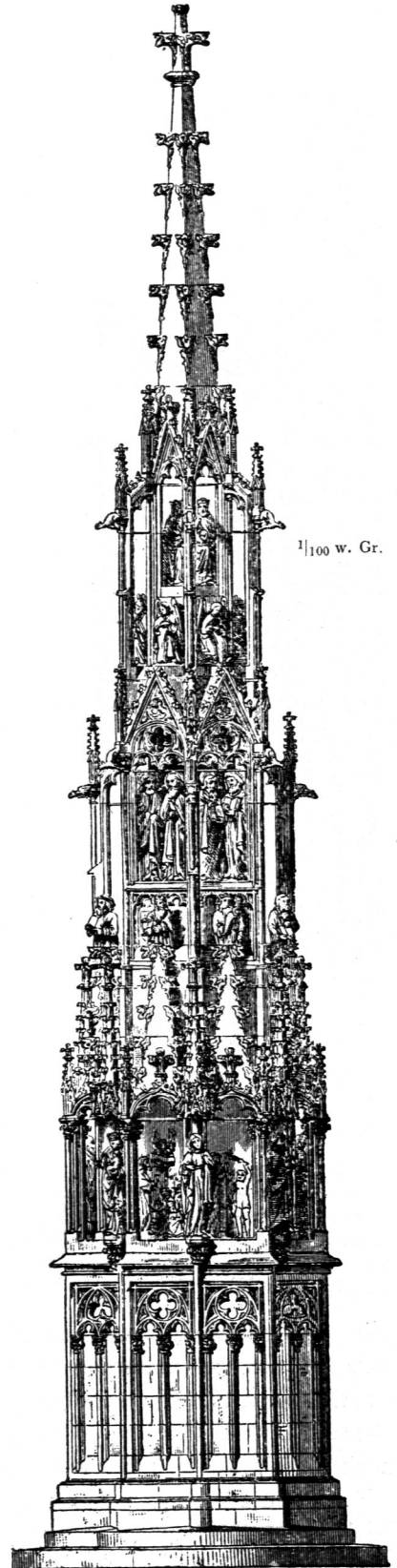
 $\frac{1}{100}$ w. Gr.

Denkfäule zu

Fig. 40.

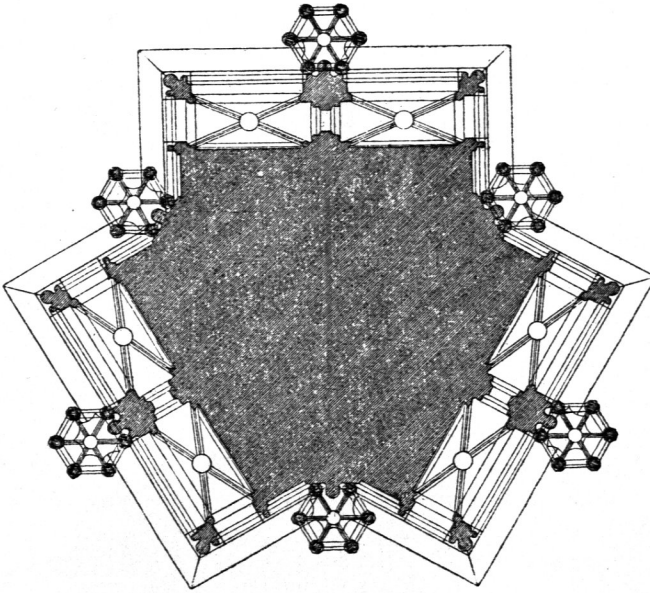

grofsartige, schon beim heutigen Belleallianceplatz beginnende Anlage geplant, deren Schlufsstück das Kreuzbergdenkmal sein sollte. Sie kam nicht zur Ausföhrung,

Fig. 41.

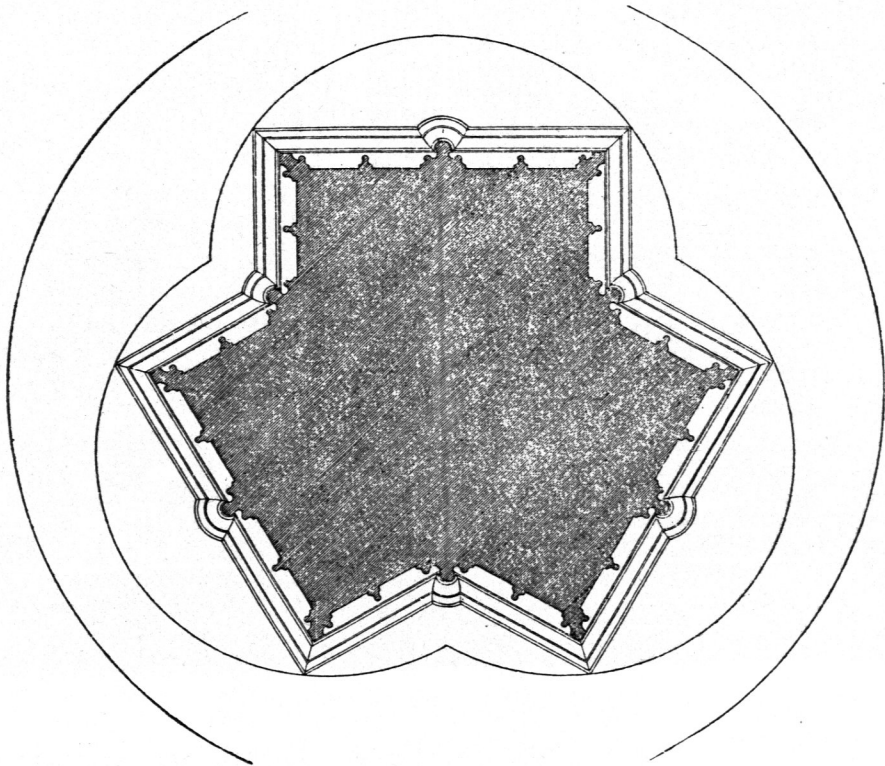

$\frac{1}{50}$ w. Gr.