

Das Gehäuse wird von einem eisernen Cylinder *K*, der rot. 90 cm Durchmesser hat, gebildet; darauf passt ein aufgeschliffener Deckel *D*, der mittels eines Differential-Flaschenzuges leicht gehoben und gefenkt werden kann. Am Deckel ist eine eiserne Spindel *s* mit drei durchbrochenen kreisrunden Eifenscheiben *a* befestigt, welche 6 halbkreisförmige Drahtkörbe von 83,5 l Kartoffeln Inhalt zu tragen haben. Nachdem die Körbe gefüllt sind, wird der Deckel mit feiner Last herabgelassen und durch hakenförmige Schraubenzwingen befestigt; alsdann wird der Dampfahh in der Dampfzuleitung *e* geöffnet, und binnen 15 Minuten sind die Kartoffeln gar gekocht. Bei *p* ist ein Sicherheitsventil angeordnet; das Condensationswasser wird durch die Rohrleitung *o* abgeführt.

In den *Egrot'schen* Dampfküchen (siehe Art. 32, S. 24) sind einzelne der Kochgefäße, die zum Bereiten ganz bestimmter Speisen dienen, so eingerichtet, daß der Dampf direct in dieselben geleitet, also eben so benutzt wird, wie bei den in Rede stehenden Kocheinrichtungen.

Bei allen diesen Apparaten wurde vorausgesetzt, daß der erforderliche Kochdampf in einem besonderen Dampfentwickler erzeugt wird, was bei größeren Anlagen dieser Art in der Regel zutrifft. Für kleineren Betrieb sind indess häufig Einrichtungen erwünscht, welche nicht nur den Kochproceß ermöglichen, sondern auch die Dampferzeugung gestatten. Ein solcher Apparat wurde u. A. von *Ch. Marlier* in Rudolstadt<sup>13)</sup> construirt; derselbe ist in Fig. 38 in Verticalschnitt und Ansicht dargestellt.

Der kupferne Kartoffeldämpfer besteht aus zwei durch einen Siebboden getrennten Abtheilungen: dem Kartoffelbehälter *a* und dem Dampfentwickler *b*; letzterer hat einen nach oben gewölbten Boden und einen Wasserablaßhahn. Ueber dem Siebboden erhebt sich das Dampfrohr *c* mit der Dampfvertheilungskugel *e*. Der Deckel *d* schließt mittels Gummiring und zweier Flügelmutter den Kartoffelbehälter luftdicht ab; das Sicherheitsrohr *r* führt nach dem Condensationsgefäß *k* und beseitigt hierdurch die Gefahr einer Explosion; auch bildet das in *k* angefammelte Wasser einen hydraulischen Verschluss. *g* ist ein Luftventil und *h* ein Probirhahn, durch den man einen Draht führt, sobald man fühlen will, ob die Kartoffeln gar sind.

Der untere Behälter *b* wird zu  $\frac{2}{3}$  mit Wasser, der obere mit Kartoffeln gefüllt und hierauf die unter dem Dampfentwickler *b* befindliche Feuerung in Brand gesetzt und etwa 40 Minuten lang unterhalten; der sich entwickelnde Wasserdampf tritt durch *e* zwischen die Kartoffeln.

Wie ersichtlich, besteht dieser Kochapparat aus dem eigentlichen Kartoffeldämpfer und einem Herde; man hat aber auch Einrichtungen, bei denen der letztere

Fig. 36.

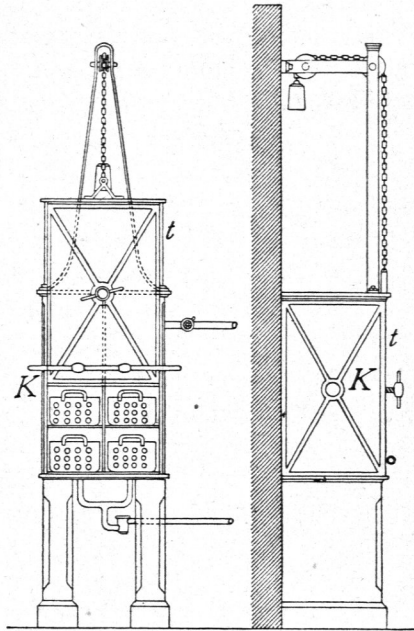
Kartoffelsieder in der Küche der Landes-Irrenanstalt zu Göttingen<sup>11)</sup>.

36.  
Kleinere  
Apparate.

Fig. 37.

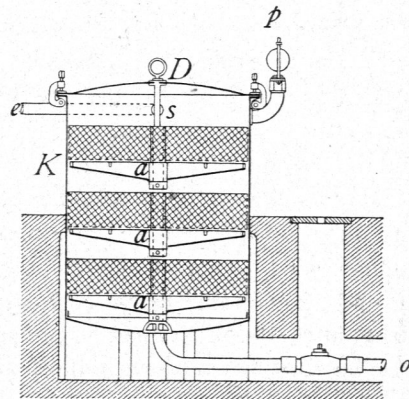
Kartoffelsieder in der Küche der Irrenanstalt zu Neustadt-Eberswalde<sup>12)</sup>. —  $\frac{1}{25}$  n. Gr.

<sup>11)</sup> Nach: Zeitfchr. d. Arch.- u. Ing.-Ver. zu Hannover 1867, S. 341.

<sup>12)</sup> Nach: Zeitfchr. f. Bauw. 1869, Bl. 15.

<sup>13)</sup> D. R.-P. Nr. 12160.