

L. Riementreibe für sich kreuzende Wellen.

Für die auf Seite 1193 besprochenen Riementreibe zwischen sich kreuzenden Wellen sind vielfach Leitrollen nötig, die nach den für Leerscheiben geltenden Gesichtspunkten durchgebildet und zudem noch einstellbar gemacht werden, damit sie den räumlichen Verhältnissen und der Riemenlage angepaßt oder auch zum Nachspannen benutzt werden



Abb. 2119. Riemenleiter Bamag. Berlin-Anhaltische Maschinenbau A.G., Dessau.



Abb. 2120. Riemenleiter Bamag.

können. Ihre Durchmesser D wählt man meist verhältnismäßig klein, bei schmalen Riemen $D = 3 \dots 4b$, bei breiten $D = 2b$, ihre Breite B um 25 bis 50 mm größer als die des Riemens. Die Verstellbarkeit wird durch Gelenke, Schlitz- oder Kugelflächen, auf denen die Achsen festgeklemmt werden, erreicht; sie ist freilich oft durch die Schmierung, die unbedingt gesichert sein muß, begrenzt. Ein einfaches Beispiel

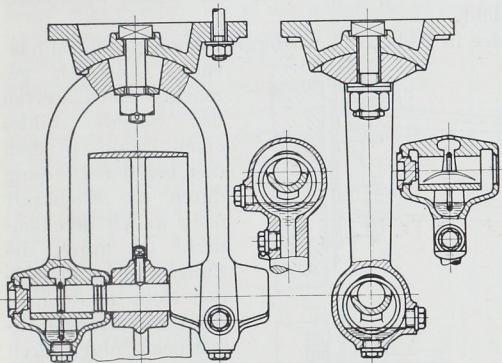
gibt der Riemenleiter Bamag der Berlin-Anhaltischen Maschinenbau A.G., Abb. 2119 und 2120,

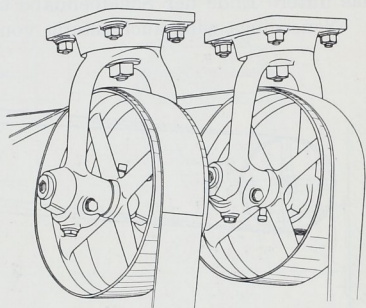

Abb. 2121. Riemenleiter. G. Polysius, Dessau.



Abb. 2122. Riemenleiterscheibe mit Schöpferschmierung.

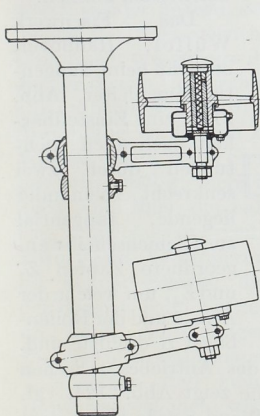
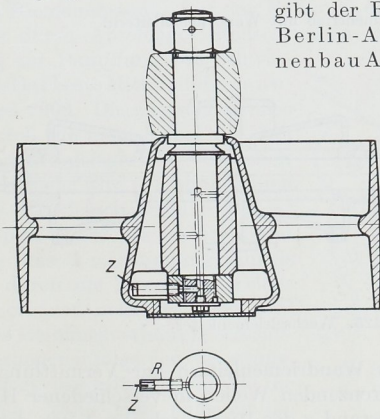
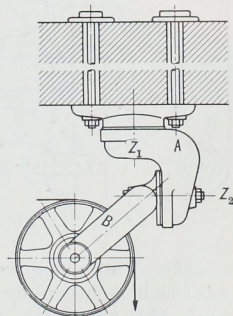

Abb. 2123. Tangentialriemenleiter. Eisenwerk Wülfel, Wülfel bei Hannover.

mit einem U-förmigen, an der Decke auf einer Kugelfläche einstellbaren Bügel als Träger für die dazwischenliegende Riemenscheibe. Die Schmierung der Lager wird durch Ringe bewerkstelligt, die in zwei in den Zapfen eingedrehten Nuten laufen, damit sie beim mäßigen Schrägstellen der Welle nicht zum Anliegen an den Lagerrändern und zum Stillstande kommen. Der Bügel kann bis zu 10° gegenüber der Lotrechten nach