

Schmiermittel, das die Fliehkraft durch Bohrungen den Schmierrieten der Lauffläche zuführt und das von einem außen aufgesetzten Schmiergefäß her wieder ergänzt wird. Im Falle, daß die Scheibe warm zu laufen beginnt, schmilzt das Fett und schmiert dann die Lauffläche besonders reichlich. Zur Sicherung der seitlichen Lage der Leerscheiben sind die Büchsen mit Bunden an einem oder an beiden Enden versehen.

Ein anderer Weg ist, die Leerlaufbüchse als Ringschmierlager auszubilden, wie Abb. 2104 nach einer Ausführung der Prager Maschinenbau-A. G. zeigt. Freilich ergeben sich dabei große Naben. Das im unteren Teile der ruhenden Leerscheibe sich sammelnde Öl wird von dem Schmierring, der durch die Welle mitgenommen wird, der Lauffläche zugeführt. Durch zwei an den Enden aufgeklebte Drähte, die als Spritzringe wirken, wird das Öl wieder abgeschleudert.



Abb. 2106 bis 2108. Schaltvorrichtungen für Deckenvorgelege.

Sehr vorteilhaft sind zur Stützung von Leerlaufscheiben Kugellager, Abb. 2105, deren Schmierung schon dann gesichert ist, wenn die Kugeln nur wenig in die beim Laufen sich ringsum bildende Schmierschicht reichen.

Zum Verschieben der Riemen dienen Riemengabeln, Abb. 2117, aus Flach- oder Rundeseisen, zur Schonung von Textil- oder breiten Lederriemen auch mit darüber gesteckten Rollen versehen, die durch Hebel, Schrauben, Zahnstangen oder Kurbelgetriebe, gelegentlich auch durch hydraulische Kolben und andere Mittel betätigt werden. An Deckenvorgelegen kann ein einarmiger Hebel, Abb. 2106, zum Ein- und Ausrücken dienen, der in seinen Endlagen durch einen einschnappenden Stift oder dgl. gehalten wird, wenn sein Eigengewicht den Riemen wieder in die Mittelstellung zurückzuschieben trachtet. In Abb. 2107 ist ein Winkelhebel, von dem zwei Drähte mit Handgriffen herabhängen, benutzt. Durch Anziehen des einen oder anderen Griffes wird der Riemen nach rechts oder links verschoben. In Abb. 2108 sind die beiden Endlagen des Riemens durch ein Gewicht gesichert; durch ruckweises Ziehen an dem Schaltgriff wird das Gewicht bis über die senkrechte Mittellage gebracht und fällt dann von selbst in die andere Endlage. Bei dem raschen Umwerfen leiden freilich die Riemen, so daß derartige Vorrichtungen nur an leichten Trieben verwendet werden sollten. Die gegen Drehung und in ihren Endstellungen zu sichern den Schaltstangen werden entweder in besonderen Böcken, Abb. 2116 oder auch in Augen, Abb. 2117, geführt. Riemen von mehr als 150 mm Breite verlangen Zahnstangen- oder Schraubgetriebe, z. B. nach Abb. 2099. Solche von 400 mm Breite und mehr lassen sich gar nicht oder nur sehr schwer verschieben. Dann muß das Ein- und Ausschalten durch Kupplungen vermittelt werden. Richtige einheitliche Durchbildung unter Benutzung weniger normaler Teile kann auch die Herstellung der Umschaltvorrichtungen und Vorgelege ganz wesentlich vereinfachen und verbilligen.

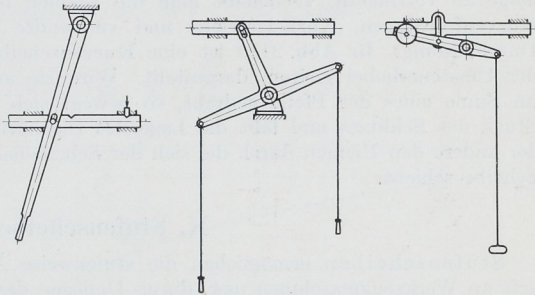
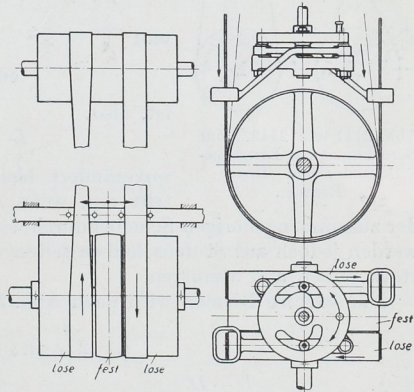

Abb. 2109.  
Wendegetriebe.

Abb. 2110. Wendegetriebe mit Kurvenscheibe. (Nach Fr. Ruppert.)