

Die Träger und Lager sind unter Vermeidung von Bohrungen nur miteinander verklemt oder mittels darübergelegter Flacheisen verschraubt.

e) Beispiele für die konstruktive Durchbildung von Lagern.

Das Kurbelwellenlager einer liegenden Maschine gibt Abb. 1571 wieder. Die gußeisernen Schalen sind mit Weißmetall ausgegossen, stützen sich im Rahmen und im



Abb. 1571. Kurbelwellenlager mit beiderseitiger Keilnachstellung für eine liegende Arbeitsmaschine. M. 1 : 10.

Deckel auf breite sorgfältig abgedrehte Flächen und überdecken mit ihren Flanschen die Ausschnitte im Rahmen für die Stellkeile. Ein Paßstift *P* bestimmt die Lage der unteren Schale, erleichtert dadurch den Zusammenbau der übrigen Teile und ver-

hütet die Mitnahme durch die Welle. Für die Schmierung sind zwei in den Deckel einzuschraubende Tropföler vorgesehen, von denen das Öl durch Bohrungen und an der Übergangsstelle vom Deckel zur oberen Schale durch eine Tropfkante und eine kegelige Erweiterung zu einer breiten Verteilungsnut geleitet wird. Die Schmiernuten sind, da die Welle ständig nur in einer Richtung, und zwar im Sinne des Pfeils umläuft, so angeordnet, daß sie das Öl immer wieder zur Mitte führen. Keile, die, von oben her eingesetzt, auf der ganzen lichten Breite der Schale anliegen, dienen zum Nachstellen. Sie finden ihr Muttergewinde in schmiedeeisernen Bolzen *R*, die in Bohrungen des Rahmens liegen und gegen seitliche Verschiebung durch die Schalenränder geschützt sind. Die Keilsicherung ist durch Gasrohre *G* und Muttern *M* unabhängig vom Deckel gemacht. Zum Nachstellen der Oberschale in senkrechter Richtung werden Blechzwischenlagen benutzt.

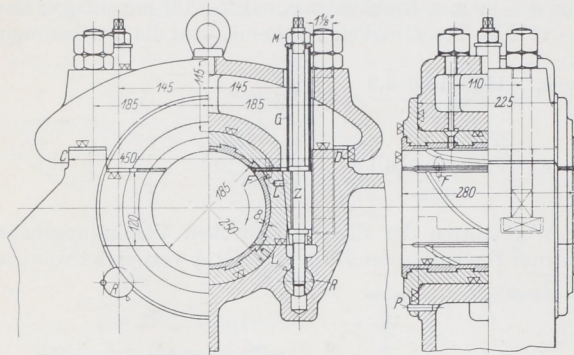
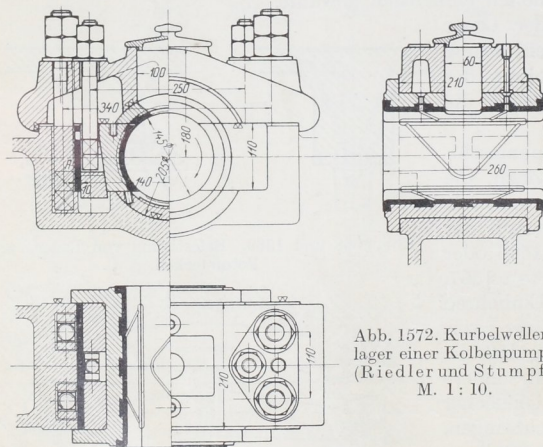

Abb. 1572. Kurbelwellenlager einer Kolbenpumpe (Riedler und Stumpf). M. 1 : 10.

Der kräftig durchgebildete Deckel greift über die Ansätze am Rahmen und wird durch vier tief in denselben fassende Hammerschrauben gehalten. Zur Vereinfachung des Einf-

mens sind die Arbeitsflächen für die Muttern, die Schmiergefäße und die Öse zum Abheben nicht als einzelne Augen, sondern als drei fast über die ganze Deckelbreite reichende Leisten ausgeführt. Wegen der möglichst unmittelbaren Übertragung der Kräfte setzen die Rahmenwände dicht unterhalb der Deckelführungen an.

Ein weiteres, einfach durchgebildetes, vierteiliges Lager einer Kolbenpumpe nach dem Entwurf von Riedler und Stumpf stellt Abb. 1572 dar. Sowohl die Keil- wie die Deckelschrauben haben Hammerköpfe, um die Gesamtbreite des Lagers einzuschränken.