

Von der Fuge wird es besonders sorgfältig ferngehalten durch die tiefe Rinne *N* in der Unterschale und durch Tropfkanten *A* an der Oberschale in den Ringebenen. Öl, das trotzdem an der Außenfläche herabrinnt, leiten Tropfleisten *T* in die Vertiefungen *V* am Lagerfuß. Zum Füllen und Ablassen sind zwei Kopschrauben vorgesehen. Der Öl-



Abb. 1540 und 1541. Bomag-Säulenarmlager der Berlin-Anhaltischen Maschinenbau A. G., Dessau.

trog verlangt naturgemäß verschiedene Halbmesser der Kugelflächen. Der äußere Lagerkörper ist im wesentlichen als Drehkörper auf einer viereckigen, ebenen Grundplatte ausgebildet; Deckel und Unterteil sind gegenseitig zentriert. In Abb. 1543 sind normale Ringschmierlagerschalen durch Einbau in einen offenen Lagerbock zu einem der Höhe

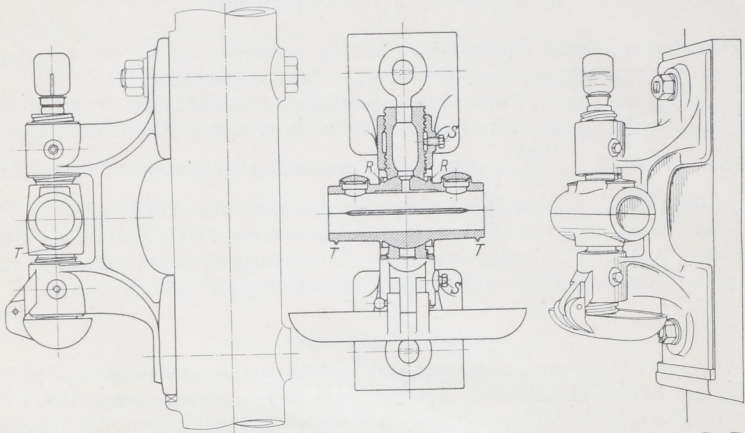
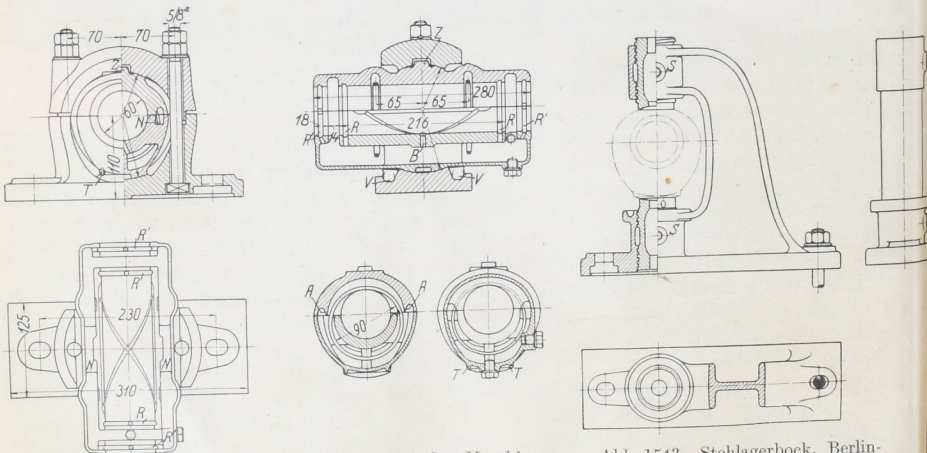

Abb. 1542. Bomag-Sparlager der Berlin-Anhaltischen Maschinenbau A.-G., Dessau. M. 1 : 8.

Abb. 1543. Stehlagerbock, Berlin-Anhaltische Maschinenbau A.-G., Dessau.

nach verstellbarem Stehlager in Abb. 1544 und 1545 zu einem Hängelager verwandt. Zur Verminderung der Biegebeanspruchung des Bockes dient im zweiten Falle eine Stange mit Doppelmuttern, nach deren Wegnahme die Schalen zugänglich sind und seitlich herausgenommen werden können, während ein an einer durchlaufenden Welle an-