

geleitet und dort für die nächste Belastung aufgespeichert werden, unter der Wirkung des Druckes aber langsam entweichen. Man paßt zu dem Zwecke die Schalenflächen möglichst vollkommen dem Zapfen durch Schaben oder Einschleifen an. Ein paar Beispiele mögen das Gesagte erläutern.

An einem im wesentlichen von oben her belasteten Kreuzkopfpapfen einer stehenden einfach wirkenden Maschine, Abb. 1230, wird man das Öl, wenn es durch die Lager-



Abb. 1230 bis 1233. Schmierung von Kreuzkopfpapfen.

1231, der das Zurückfördern des Öls begünstigt. In den Unterschalen können Nuten entbehrt werden.

Wird das Öl durch den Zapfen hindurch zugeleitet, so wird die an den Kanten sorgfältig abgerundete Nut zweckmäßigerweise im Anschluß an die Zufuhrbohrung im Scheitel des Zapfens angebracht, Abb. 1232. Der geteilten Schale des Kreuzkopfpapfens einer doppelt wirkenden, liegenden Maschine, Abb. 1233, leitet man das Öl im oberen Scheitel zu und schafft dort durch Abschrägen der Fugenkanten einen Ölraum, indem sich der kippende Zapfen benetzt.

Die Schalen der Kurbelzapfen doppelt wirkender, liegender Maschinen, Abb. 1234

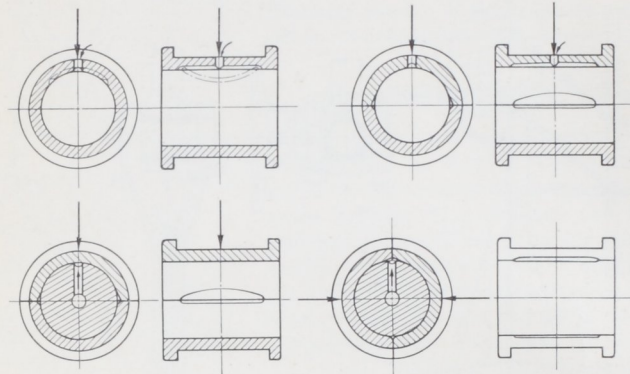

Abb. 1234 und 1235. Schmierung von Kurbelzapfen.

so kann auch je eine bogenförmige Nut in jeder Schale im Anschluß an die gebrochenen Kanten der Teilfugen zur Verteilung des Öls dienen.

Soll das Öl durch den Zapfen hindurch zugeführt werden und ist der Umlaufsinne der Maschine ständig derselbe, so dürfte es sich empfehlen, die Bohrung und die Verteilungsnut am Zapfen nach Abb. 1236 so anzuordnen, daß sie der Stelle, die demnächst belastet wird, voreilt, so daß die Schale mit einer Ölschicht überzogen ist, bevor der größte Druck auftritt. An den Schalenfugen werden wieder Ölräume ausgespart, aus denen der Zapfen weiteres Öl mitnehmen kann.

An den Kurbelzapfen umsteuerbarer Maschinen dürfte, falls das Schmiermittel unter geringem Druck steht, wie in den Schleuderschmierungen, eine durchgehende Bohrung senkrecht zum Kurbelarm, Abb. 1237, zweckmäßig sein. Sie ist zur Vermeidung

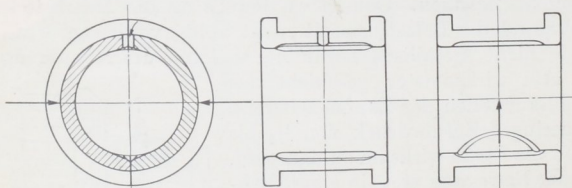
schale zugeleitet wird, schon durch eine gerade längs des Schalensteils gezogene Nut oder höchstens noch durch zwei weitere bogenförmige, strichpunktirt angedeutete, genügend verteilte können. Ist die Schale geteilt, zweckmäßigerweise nach einer zur Kraftrichtung senkrechten Ebene, so empfiehlt es sich, die Fugenkanten zu brechen und sie in der Oberschale mit einem schlanken Übergang zu versehen, Abb.

denen das Öl von außen her zugeleitet wird, versieht man mit ähnlichen Ölvorratsräumen auf beiden Fugen, damit der sich drehende Zapfen aus ihnen das Öl entnehmen und die unbelastete Schale mit einer Ölschicht überziehen kann. Geht die Relativbewegung im Sinne des Pfeils, Abb. 1235, vor sich,