

den dampfdichten Abschluß zwischen Deckel und Ring, sowie zwischen Ring und Schieberkörper zu erzielen und um zu verhindern, daß der Ring zwischen Schieberkörper und Deckel festgeklemmt wird, ist der Schieberdeckel etwas federnd ausgebildet und nur mit dem inneren Rand gegen den Schieberkörper festgeschraubt, während der äußere Rand nur durch den auf den Deckel ausgeübten Überdruck angepreßt wird. Die Lage der Ringe am

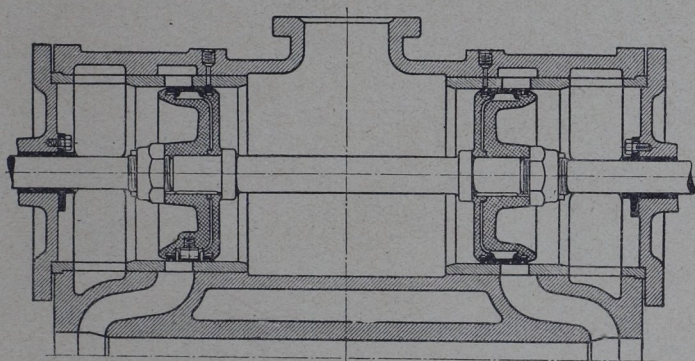

Abb. 269. Kolbenschieber mit breiten federnden Ringen Bauart „Schmidt“.

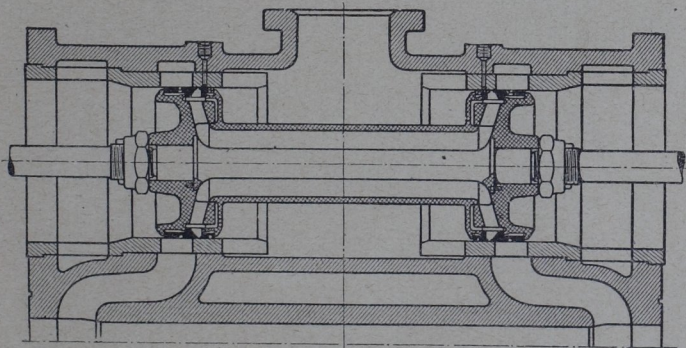

Abb. 270. Kolbenschieber mit Trickkanal Bauart „Schmidt“.

Kolbenkörper ist derart festgelegt, daß die Schnittfuge immer über den breiten Steg im Kanal der Buchse hinweggleitet, so daß durch die Schnittfuge keine Undichtigkeit entstehen kann. Die äußeren Schnittfugen des Ringes werden durch besondere Verschlußstücke überdeckt, die am Schieberkörper bzw. am Deckel angebracht sind. Werden diese Verschlußstücke angeschraubt, so sichern sie gleichzeitig den Ring gegen Drehung, sind sie aber angegossen, so ist in der mittleren Schnittfuge ein Feststellstift angeordnet.