

von der Laufachse beträgt im vorliegenden Beispiel 1380 mm und von der ersten Kuppelachse nur 1120 mm, um dieser größere Belastung zu geben. Die Laufachse hat zwei unabhängige Federn, während die Kuppelachse durch eine Querfeder ihre Last erhält.

Amerikanisches Drehgestell (Abb. 206).

Während bei Drehgestellen mit Federrückstellung mit zunehmendem seitlichen Ausschlag der Widerstand entsprechend der Feder Spannung wächst, ist bei dem amerikanischen Drehgestell eine gleichmäßige Rückstellkraft vorhanden. Die Rückstellvorrichtung besteht in folgendem: eine mit kräftigem Boden versehene Drehpfanne ruht auf zwei herzförmigen Gelenkstücken, die sich auf dem mittleren Rahmenquerstück abstützen. Die Gelenkstücke sind durch Laschen mit der Drehpfanne verbunden. Beim Drehgestellausschlag tritt Rückstellung dadurch ein, daß sich die beiden Gelenkstücke an der unteren Seite der Drehpfanne in entsprechend vorgesehenen Neigungen abwälzen.



Abb. 206. Amerikanisches Drehgestell.

Dampfdrehgestelle.¹⁾

Sie werden ausgeführt entweder mit einem Drehpunkt zwischen den Endachsen (Bauarten Fairlie, Meyer, Du Bousquet u. dgl.), oder mit einem Drehzapfen außerhalb der Drehgestellachsen (Bauart Mallet-Rimrott).

6. Lauf der Lokomotive in Krümmungen.

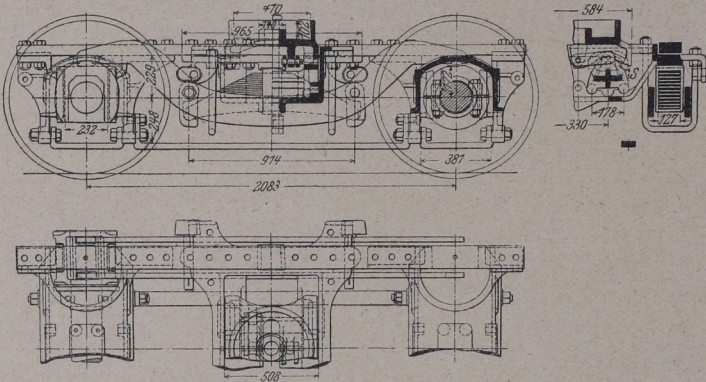
a) Allgemeine Grundsätze.

Bei der Fahrt der Lokomotive in einer Krümmung will jeder Punkt derselben einen Kreis um den Krümmungsmittelpunkt M beschreiben (Abb. 207). Die Antriebskraft K des Fahrzeuges, vorwärts bewegt, wirkt in der Richtung ihrer Mittelachse $x-x$. Der hintere Punkt S kann sich aber nicht in Richtung der Antriebskraft K fort-

¹⁾ Vgl. Seite 326 bis 328.