

werden sowohl ungeteilt mit durchlaufendem Kanal ausgeführt und dann wie gewöhnliche Stulpe eingebaut, als auch nach Abb. 947 an einer Stelle aufgeschnitten hergestellt, so daß sie leicht und ohne Auseinandernehmen der Maschine um den Kolben herumgelegt werden können. Die Schnittfuge wird, wenn Ringe und Fuge gut passen, durch das Anziehen der Brillenschrauben und den im Innern auftretenden Druck zusammengepreßt und abgedichtet.

Die Reibung ist bei den Stulpdichtungen im wesentlichen verhältnismäßig dem inneren Druck  $p$  und unabhängig von dem Anziehen der Brillenschrauben. Mit den Bezeichnungen der Abb. 938 kann sie durch:

$$R = R_0 + \pi \cdot d \cdot b \cdot p \cdot \mu \quad (252)$$

ausgedrückt werden, wenn  $\mu$  die Reibungszahl und  $R_0$  die beim Druck  $p = 0$  durch die eigene Federung des Stulpes oder durch das Gewicht des Kolbens hervorgerufene Reibung bedeutet, die bei senkrecht angeordnetem Kolben annähernd gleich Null gesetzt werden kann.  $\mu$  schwankt bei



Abb. 947. Dichtungsring nach Frantz-Landgräber.



Abb. 948. Abdichtung eines Pumpenkolbens mittels Lederstulpe.

glatttem Kolben und weichem fettigen Leder zwischen 0,03 und 0,07, kann aber bei rauher Oberfläche und schmutzigem Wasser wegen der dann auftretenden Reibung fester Körper auf 0,2 steigen.

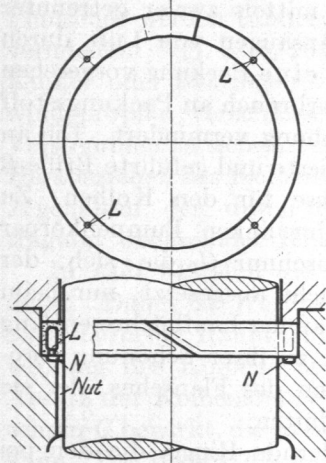
Kurze Baulänge und vollkommene Abdichtung bei mäßiger Reibung sind die Vorteile der Stulpdichtung. Zur Beschränkung des Verschleißes müssen aber die Kolben sehr glatt gehalten werden. Die Stulpdichtung wird von etwa 8 bis zu 1000 mm Durchmesser bei 6 bis 30 mm Stulpbreite und 1 bis 6 mm Lederstärke benutzt.

Abb. 948 zeigt die Abdichtung eines Pumpenkolbens durch drei Ringe, von denen die inneren das Austreten der Flüssigkeit beim Druckhub, der äußere das Eindringen von Luft während des Saugens verhüten.

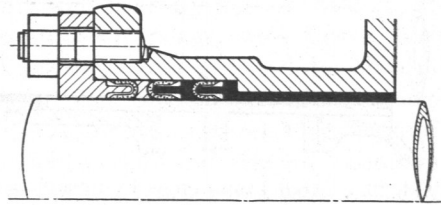
#### 4. Weich- und Metallpackungen.

Bei größeren Kolbengeschwindigkeiten kann Abdichtung durch Stopfbüchsen mit Baumwoll-, Hanf- oder Metallpackungen, Abb. 949, erreicht werden, über welche Näheres unter Stopfbüchsen zu finden ist. Zum Anpressen des Dichtmittels, das in radialer Richtung erfolgen muß, dienen die Stopfbüchsschrauben. Da diese aber nur Kräfte in axialer Richtung ausüben können, müssen sie, um von vornherein genügende Pressung zu erzeugen, sehr kräftig gewählt werden. Bei niedrigem Druck legt man deshalb die dreifache Kraft, die auf die Packung wirkt,

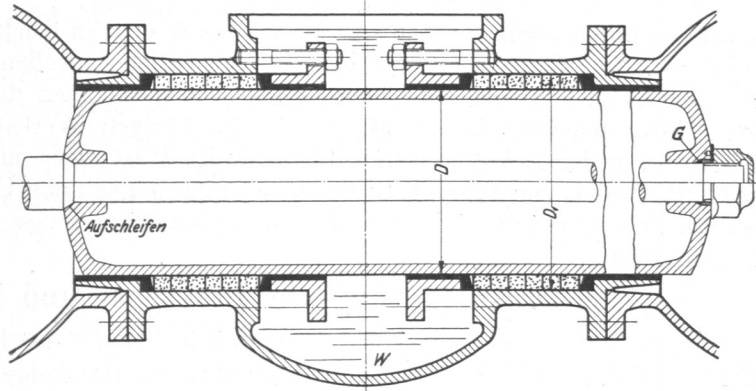

Abb. 949. Abdichtung eines Pumpenplunskers mittels zweier getrennter Stopfbüchsen.

$$3 \cdot \frac{\pi}{4} (D_1^2 - D^2) \cdot p \quad (253)$$