

Der durch eine Schraube einstellbare Federdruck wird durch den Stift genau auf die Mitte des Tellers geleitet. Ähnliche, aber gedrängter gebaute Ventile werden an Dampfzylindern zur Milderung von Wasserschlägen angebracht, wenn die Steuerung in den Zylinder eingetretenes oder dort niedergeschlagenes Wasser nicht entweichen läßt. Wegen der Wahl ihrer Größe vgl. Abschnitt 22, IV, A, 2 über Ausnutzung der Dampfzylinder.

Ein Übelstand an solchen einfachen Sicherheitsventilen ist, daß die Spannung unter dem Teller durch das Entweichen des Dampfes oder der Luft vermindert und das Ventil nur wenig geöffnet wird. Erst bei weiterer Steigerung des Druckes wächst auch der Hub, so daß diese Ventile mehr Warnvorrichtungen sind, nicht immer aber vor unter Umständen gefährlichen Überspannungen schützen. Dem begegnen die Hochhubsicherheits-



Abb. 825. Sicherheitsventil mit Federbelastung (Klein, Schanzlin und Becker, Frankenthal). M. 1: 5.



Abb. 826. Hochhubsicherheitsventil „Absolut“ (Schäffer und Budenberg, Magdeburg).

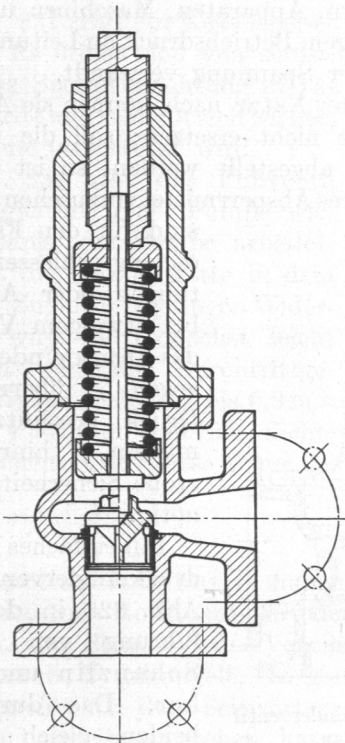

Abb. 827. Hochhubsicherheitsventil (Hübner und Mayer, Wien).

ventile, z. B. nach Abb. 826 und 827. Am Sicherheitsventil „Absolut“ von Schäffer und Budenberg, Abb. 826, ist über dem Teller eine Platte *P* angebracht, die geringe Dampfmen gen bei Beginn des Überschreitens des zulässigen Drucks durch die Spalten *S* entweichen läßt, so daß dasselbe zunächst wie ein gewöhnliches Sicherheitsventil wirkt. Steigt aber die Spannung im Kessel um etwa  $\frac{1}{4}$  oder  $\frac{1}{2}$  at weiter, so entsteht in dem Ringraume ein Druck, der das Ventil mit Hilfe der Platte *P* weiter anhebt und so rasch große Querschnitte schafft. Die Spannung, bei welcher das eintritt, läßt sich durch Einlegen einer Scheibe unter der Mutter *M* verändern. Das Ventil kann während des Betriebes nachgeschliffen werden und ist zur Abführung großer Dampfmen gen mit einem seitlichen Rohranschluß versehen. Die Hochhubventile von Dreyer, Rosenkranz und Droop benutzen den Stoß des ausströmenden Dampfes, der gegen eine darüber angebrachte Platte wirkt, vgl. Z. V. d. I. 1905, S. 359.

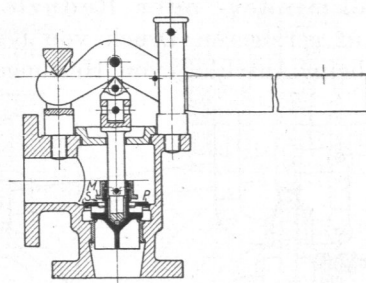
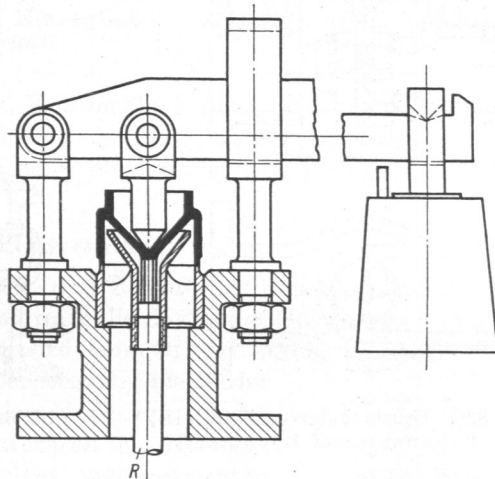
Hübner und Mayer in Wien erreichen den gleichen Zweck nach Abb. 827 durch ein