

Die Sitze werden schmal, 1 bis 2,5 mm breit und meist eben ausgeführt, wenn nicht Stöße, z. B. an beweglichen Kesseln, kegelige angebracht erscheinen lassen. Die Dichtflächen sollen leicht zugänglich sein und, wenn möglich, frei liegen, die Teller unter der Belastung gedreht und während des Betriebes auf richtiges Arbeiten geprüft werden können.

Besonders wichtig ist, dem Klemmen des Ventils durch sichere Stift- oder Rippenführung und tiefe Lage des Angriffpunktes der Belastung vorzubeugen. Das Überschreiten der äußersten Stellung des Gewichts oder der größten Federspannung pflegt durch Plomben, Splinte, Sperrhülsen usw. verhindert zu werden. Belastungsgewichte sollen aus einem Stück bestehen.

Die Größe der Ventile richtet sich nach dem Druck und den durchzulassenden Dampf- oder Flüssigkeitsmengen. Für feststehende Landdampfkessel ist mindestens ein, für bewegliche und Schiffskessel sind zwei zuverlässige Sicherheitsventile mit voneinander unabhängiger Belastung vorgeschrieben, die auf Grund von Versuchen von Reischle und Cario eine Gesamtdruckfläche (ohne Rücksicht auf Rippen) von mindestens:

$$f = \frac{4,74 \cdot H}{\sqrt{p \cdot \gamma}} \text{ cm}^2 \quad (237)$$

haben müssen. Sie lassen soviel Dampf entweichen, daß die festgesetzte Dampfspannung höchstens um $\frac{1}{10}$ ihres Betrages überschritten wird. Dabei bedeuten:

H die Heizfläche in m^2 ,

p den Überdruck in at,

γ das Gewicht von 1 m^3 Dampf von p at in kg.

Ventile mit Gewichtsbelastung, bei denen der Druck auf den Teller 600 kg überschreitet, müssen nach den polizeilichen Vorschriften für Anlegung von Land- bzw. Schiffsdampfkesseln 1908 [VI, 3 und 4] durch zwei kleinere ersetzt werden.



Abb. 823. Sicherheitsventil mit Gewichtsbelastung (Düsseldorfer Maschinenbau A.G.). M. 1 : 10.



Abb. 824. Sicherheitsventil mit Gewichtsbelastung. M. 1 : 10.

Ein einfaches Sicherheitsventil mit Gewichtsbelastung für Dampfkessel zeigt Abb. 823 nach Ausführung der Düsseldorfer Maschinenbau A.-G. vorm. J. Losenhausen. Der Teller, der ebenso wie der Sitz aus harter Bronze besteht, wird mittels des Sechskantes S aufgeschliffen und kann unter der Belastung gedreht werden. Die letztere ist durch Verschieben des Gewichts regelbar und greift durch die Pendelstütze P in der Sitzebene an. In Abb. 824 sind die Gelenke zwecks Verringerung der Reibung durch breite Schneiden ersetzt. Dadurch, daß diese auf einer geraden Linie liegen, bleibt das Hebelverhältnis bei geschlossenem und geöffnetem Ventil unverändert. Gabel G begrenzt den Hub und verhütet das Herausschleudern des Ventils bei plötzlichem Öffnen.

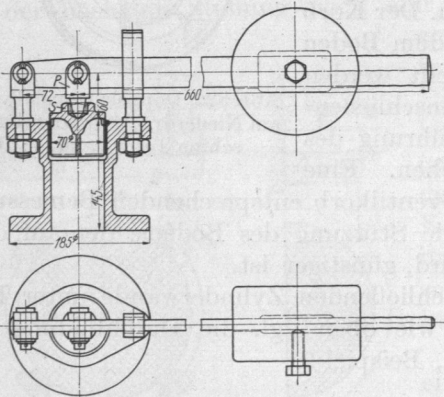
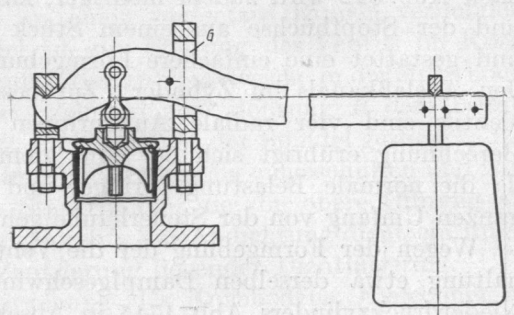
Abb. 825 zeigt ein Sicherheitsventil mit Federbelastung, wie es an Pumpendruckleitungen usw. Verwendung findet (Ausführung von Klein, Schanzlin und Becker).