

Abb. 413, das zum Gegenhalten beim Anziehen der Mutter dient. Gleichzeitig entfällt auf die Weise die Notwendigkeit, die Schraube beim Einbau am anderen Ende festhalten zu müssen. Abb. 414 zeigt einen Plattenanker mit Riegel Q . Zum Einbringen der letzteren müssen die Platten durch Kanäle im Fundament zugänglich sein, Abb. 415. In Abb. 416 ist die vierkantige Mutter am Drehen gehindert; die Platte kann eingemauert und der Anker, dessen unteres Ende zugespitzt ist, von oben nachträglich eingebracht werden. Wegen des möglichen Bruches der Schraube ist es aber auch hier zweckmäßig, die Ankerplatten zugänglich zu halten. Der gußeiserne Anker nach Abb. 417 macht die



Abb. 415. Fundament mit Kanälen zu den Ankerplatten (Sulzer).



Abb. 416. Ankerplatte mit Vierkantmutter.

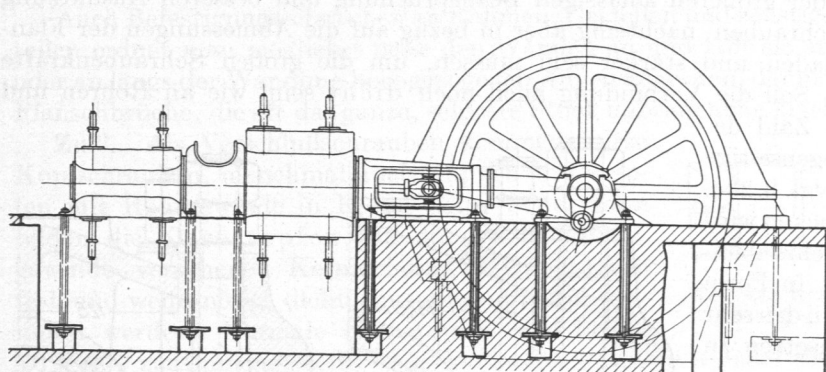

Abb. 417. Gußeiserner Fundamentanker.

kurze Schraube durch Wegnehmen der Platte P von oben her zugänglich. Damit ein Bruch am Kopf des Ankers vermieden wird, ist derselbe sehr kräftig gehalten. Durch Vergießen geben derartige, freilich schwere Anker eine sehr feste Verbindung mit dem Fundamente. Sie eignen sich namentlich für die Aufstellung von Maschinen auf gewachsenem Felsen und in Bergwerken oder in solchen Fällen, wo Schrauben nachträglich in vorhandenen Fundamenten anzubringen oder die Ankerplatten unzugänglich sind.

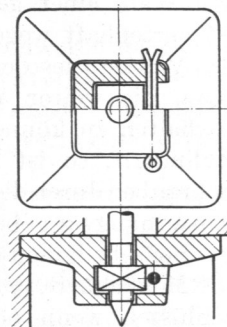
In den Normen sind Ankerschrauben und die zugehörigen Vierkantmutter durch DIN 797 und 798, die entsprechenden Ankerplatten durch DIN 795, Platten für Anker mit Hammerköpfen in den DIN 794, 191, 796 und 192 vereinheitlicht.

Abb. 418 und 419 zeigen Stehbolzen. Durch das zwischengeschobene Gasrohr, Abb. 418, wird der Abstand der beiden Platten gesichert; die Ausführung nach Abb. 419 stellt sich teurer.

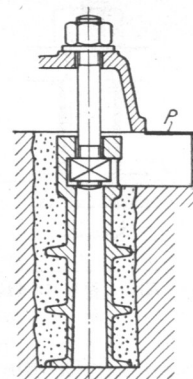
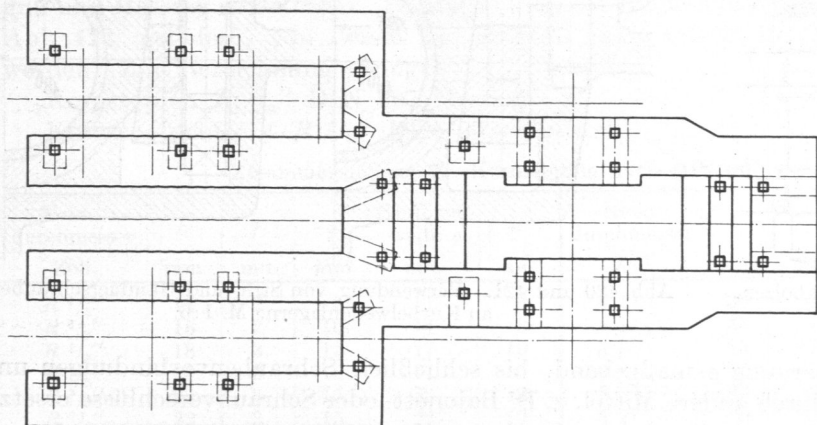
Abb. 420 zeigt Stift-, Abb. 421 Hammerschrauben zum Verstellen des Keils und zum Festhalten des Deckels eines Lagers gleichen Durchmessers. Bei Benutzung der ersteren wird der Abstand der Schraubenmitten von der Lagermitte wegen der Wandstärke, die das Einschneiden des Gewindes verlangt, bedeutend größer als bei den Hammer-