

Die Sitze werden schmal, 1 bis 2,5 mm breit und meist eben ausgeführt, wenn nicht Stöße, z. B. an beweglichen Kesseln, kegelige angebracht erscheinen lassen. Die Dichtflächen sollen leicht zugänglich sein und, wenn möglich, frei liegen, die Teller unter der Belastung gedreht und während des Betriebes auf richtiges Arbeiten geprüft werden können.

Besonders wichtig ist, dem Klemmen des Ventils durch sichere Stift- oder Rippenführung und tiefe Lage des Angriffpunktes der Belastung vorzubeugen. Das Überschreiten der äußersten Stellung des Gewichts oder der größten Federspannung pflegt durch Plomben, Splinte, Sperrhülsen usw. verhindert zu werden. Belastungsgewichte sollen aus einem Stück bestehen.

Die Größe der Ventile richtet sich nach dem Druck und den durchzulassenden Dampf- oder Flüssigkeitsmengen. Für feststehende Landdampfkessel ist mindestens ein, für bewegliche und Schiffskessel sind zwei zuverlässige Sicherheitsventile mit voneinander unabhängiger Belastung vorgeschrieben, die auf Grund von Versuchen von Reischle und Cario eine Gesamtdruckfläche (ohne Rücksicht auf Rippen) von mindestens:

$$f = \frac{4,74 \cdot H}{\sqrt{p \cdot \gamma}} \text{ cm}^2 \quad (237)$$

haben müssen. Sie lassen soviel Dampf entweichen, daß die festgesetzte Dampfspannung höchstens um $\frac{1}{10}$ ihres Betrages überschritten wird. Dabei bedeuten:

H die Heizfläche in m^2 ,

p den Überdruck in at,

γ das Gewicht von 1 m^3 Dampf von p at in kg.

Ventile mit Gewichtsbelastung, bei denen der Druck auf den Teller 600 kg überschreitet, müssen nach den polizeilichen Vorschriften für Anlegung von Land- bzw. Schiffsdampfkesseln 1908 [VI, 3 und 4] durch zwei kleinere ersetzt werden.



Abb. 823. Sicherheitsventil mit Gewichtsbelastung (Düsseldorfer Maschinenbau A.G.). M. 1 : 10.



Abb. 824. Sicherheitsventil mit Gewichtsbelastung. M. 1 : 10.

Ein einfaches Sicherheitsventil mit Gewichtsbelastung für Dampfkessel zeigt Abb. 823 nach Ausführung der Düsseldorfer Maschinenbau A.-G. vorm. J. Losenhausen. Der Teller, der ebenso wie der Sitz aus harter Bronze besteht, wird mittels des Sechskantes S aufgeschliffen und kann unter der Belastung gedreht werden. Die letztere ist durch Verschieben des Gewichts regelbar und greift durch die Pendelstütze P in der Sitzebene an. In Abb. 824 sind die Gelenke zwecks Verringerung der Reibung durch breite Schneiden ersetzt. Dadurch, daß diese auf einer geraden Linie liegen, bleibt das Hebelverhältnis bei geschlossenem und geöffnetem Ventil unverändert. Gabel G begrenzt den Hub und verhütet das Herausschleudern des Ventils bei plötzlichem Öffnen.

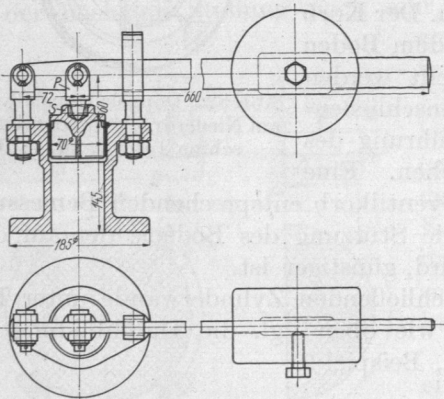
Abb. 825 zeigt ein Sicherheitsventil mit Federbelastung, wie es an Pumpendruckleitungen usw. Verwendung findet (Ausführung von Klein, Schanzlin und Becker).

Der durch eine Schraube einstellbare Federdruck wird durch den Stift genau auf die Mitte des Tellers geleitet. Ähnliche, aber gedrängter gebaute Ventile werden an Dampfzylindern zur Milderung von Wasserschlägen angebracht, wenn die Steuerung in den Zylinder eingetretenes oder dort niedergeschlagenes Wasser nicht entweichen läßt. Wegen der Wahl ihrer Größe vgl. Abschnitt 22, IV, A, 2 über Ausnutzung der Dampfzylinder.

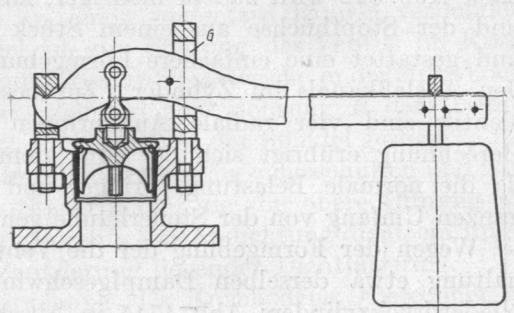
Ein Übelstand an solchen einfachen Sicherheitsventilen ist, daß die Spannung unter dem Teller durch das Entweichen des Dampfes oder der Luft vermindert und das Ventil nur wenig geöffnet wird. Erst bei weiterer Steigerung des Druckes wächst auch der Hub, so daß diese Ventile mehr Warnvorrichtungen sind, nicht immer aber vor unter Umständen gefährlichen Überspannungen schützen. Dem begegnen die Hochhubsicherheits-



Abb. 825. Sicherheitsventil mit Federbelastung (Klein, Schanzlin und Becker, Frankenthal). M. 1: 5.



Abb. 826. Hochhubsicherheitsventil „Absolut“ (Schäffer und Budenberg, Magdeburg).

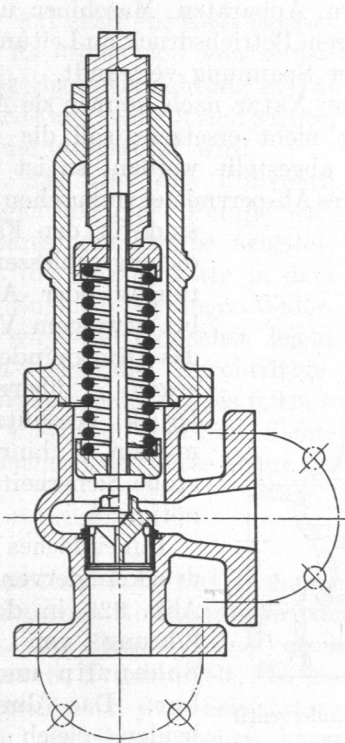

Abb. 827. Hochhubsicherheitsventil (Hübner und Mayer, Wien).

ventile, z. B. nach Abb. 826 und 827. Am Sicherheitsventil „Absolut“ von Schäffer und Budenberg, Abb. 826, ist über dem Teller eine Platte *P* angebracht, die geringe Dampfmen gen bei Beginn des Überschreitens des zulässigen Drucks durch die Spalten *S* entweichen läßt, so daß dasselbe zunächst wie ein gewöhnliches Sicherheitsventil wirkt. Steigt aber die Spannung im Kessel um etwa $\frac{1}{4}$ oder $\frac{1}{2}$ at weiter, so entsteht in dem Ringraume ein Druck, der das Ventil mit Hilfe der Platte *P* weiter anhebt und so rasch große Querschnitte schafft. Die Spannung, bei welcher das eintritt, läßt sich durch Einlegen einer Scheibe unter der Mutter *M* verändern. Das Ventil kann während des Betriebes nachgeschliffen werden und ist zur Abführung großer Dampfmen gen mit einem seitlichen Rohranschluß versehen. Die Hochhubventile von Dreyer, Rosenkranz und Droop benutzen den Stoß des ausströmenden Dampfes, der gegen eine darüber angebrachte Platte wirkt, vgl. Z. V. d. I. 1905, S. 359.

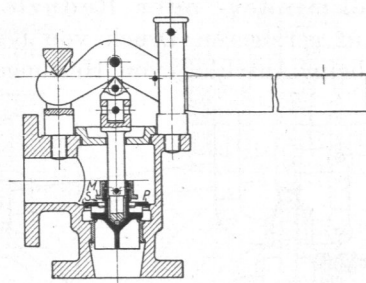
Hübner und Mayer in Wien erreichen den gleichen Zweck nach Abb. 827 durch ein

unter dem Ventilteller angebrachtes Rohr R , das nach einer Stelle des Kessels führt, wo der Druck nicht mehr durch das Abblasen beeinflusst wird, so daß stets der volle Dampfdruck unter dem Teller wirkt.

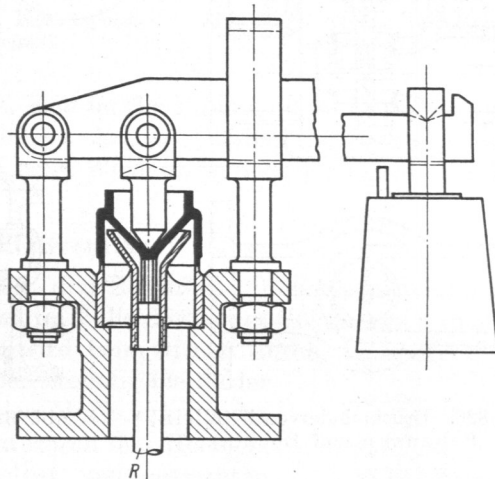
Vollhubventile können nach den polizeilichen Vorschriften $\frac{1}{3}$ des Querschnittes der gewöhnlichen, also:

$$f = \frac{1,58 \cdot H}{\sqrt{p \cdot \gamma}} \text{ cm}^2 \quad (238)$$

erhalten, wenn ihr Hub mindestens $\frac{1}{4}$ des Durchmessers beträgt.

2. Druckminder- oder Reduzierventile.

Druckminder- oder Reduzierventile dienen dazu, hochgespannte Betriebsmittel auf geringeren Druck von bestimmter, gleichbleibender Höhe zu bringen. Sie werden beim Anschluß von Heizungen, Dampffässern, Apparaten, Maschinen usw. mit niedrigem Betriebsdruck an Leitungen mit höherer Spannung verwandt.

Ihrer Natur nach können sie Absperrventile nicht ersetzen; soll die Leitung völlig abgestellt werden, so ist ein besonderes Absperrmittel vorzusehen. Ferner sind für den Fall, daß die angeschlossenen Leitungen oder Apparate bei etwaigem Versagen des Druckminderventils gegen übermäßigen Druck geschützt sein müssen, hinreichend große Sicherheitsventile nötig.

Ein einfaches Dampfdruckminderventil zeigt Abb. 828 in der Ausführung von Klein, Schanzlin und Becker.



Abb. 828. Druckminderventil (Klein, Schanzlin und Becker).



Abb. 829. Druckminderventil mit Membran.

Das durch die beiden gleich großen Teller vollkommen entlastete Ventil V hängt an dem Kolben K , der in dem vom Dampf umspülten Zylinder Z abgedichtet und durch das Gewicht G belastet ist. Das Ventil bleibt so lange offen und läßt Dampf durchströmen, bis der Druck unter dem Kolben zum Anheben des Gewichts genügt. Dann kommt es je nach der durchströmenden Dampfmenge in eine Gleichgewichtslage und drosselt den Druck hinter dem Ventil auf die der Kolbenbelastung entsprechende Spannung ab. An Stelle des Hebels und des Gewichts kann auch eine Spiralfeder treten. Zur Einstellung des Ventils auf einen bestimmten Druck braucht nur das Gewicht verschoben oder die Feder entsprechend gespannt zu werden. Wegen der durch das Drosseln bedingten hohen Geschwindigkeiten dürfen die Ventile nicht zu groß genommen werden. Näheres enthalten die Listen der Firmen.

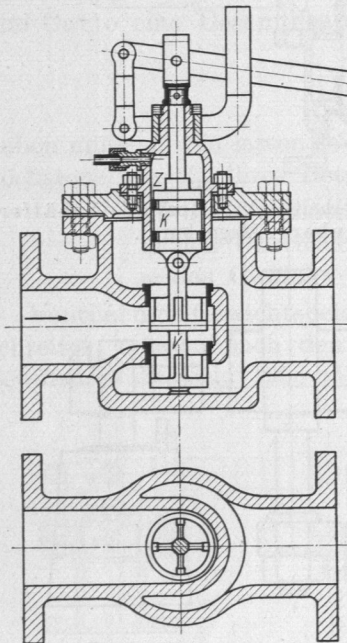
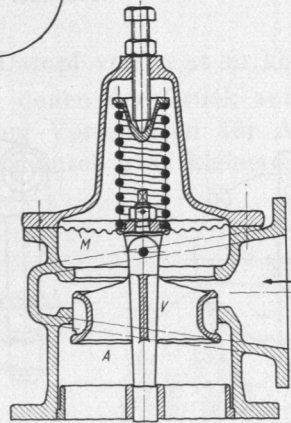
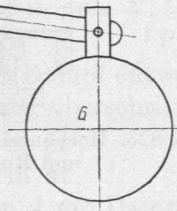
Die Undichtheit, die Reibung und das bei unreinem Dampf vorkommende Festsetzen des Kolbens vermeiden Druckminderventile mit Metall-, Gummi- oder Ledermembranen, die in konstruktiv sehr mannigfaltiger Weise durchgebildet werden. Die Belastung, manchmal auch die Eigenspannung der Membran M in Abb. 829 hält das Ventil V so lange offen, bis der Druck im Raum A die Membran um den Ventilhub durchgebogen oder angehoben hat.